

NEUMEIER

NR35K

TYP: NR35K

EINSATZGEWICHT: 3860 KG

Motor Yanmar 3TNV76 mit 27 PS



Maschinenaustattung:

- ▶ Serienmäßig mit langen Löffelstil ausgestattet
- ▶ Zwei komplette Hydraulikkreise für Anbaugeräte
- ▶ Vorgesteuerte **proportionale** Joysticks für präzises Arbeiten
- ▶ Fahrwerksverbreiterung für optimalen Stand
- ▶ Radio sowie Heizung und Klimaanlage in der Kabine

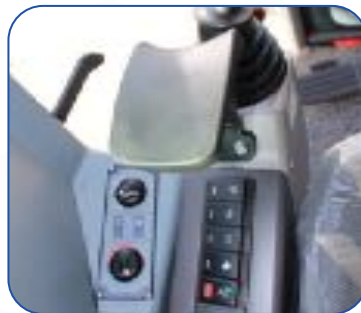

Kontakt

NEUMEIER GmbH Böhmerstraße 10
934337 Furth im Wald

☎ +49 9973 / 8466-0

🌐 www.neumeier-gmbh.com

☎ +49 9973 / 8466-20

✉ info@neumeier-gmbh.com

1. TECHNISCHE DATEN

	EINHEIT	NR35K
Einsatzgewicht	kg	3860
Löffelvolumen	m ³	0.12
Standard-Löffelbreite	mm	617
Motortyp	3TNV76	Yanmar
Motorleistung	kW/rpm	20.2/2200
Max. Steigfähigkeit	°	35
Max. Grabkraft (Arm)	kN	25.8
Max Grabkraft (Löffel)	kN	32.7
Fahrgeschwindigkeit (1/2)	km/h	3.1/4.8
Schwenkgeschwindigkeit Oberwagen	rpm	11~13
Maschinenlänge	mm	4853
Maschinenbreite	mm	1800
Maschinenhöhe	mm	2575
Breite Fahrwerk	mm	1800
Kettenlänge	mm	2093
Kettenbreite	mm	300
Abstand Fahrwerk - Boden	mm	347
Abstand Oberwagen - Boden	mm	572
Schwenkradius des Hecks	mm	1014
Kraftstoff-Tankinhalt	L	52
Hydrauliköl-Tankinhalt	L	40

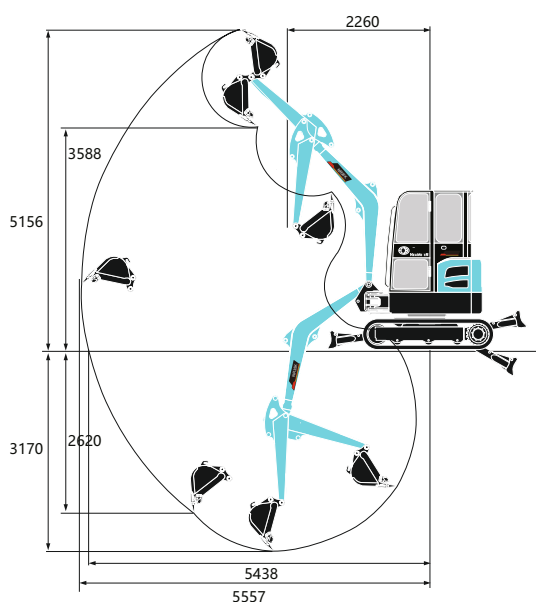
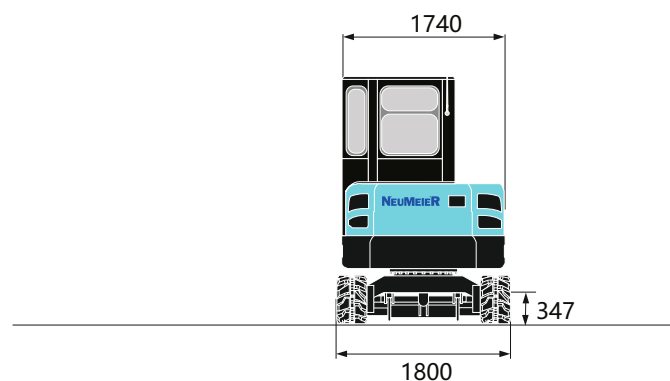
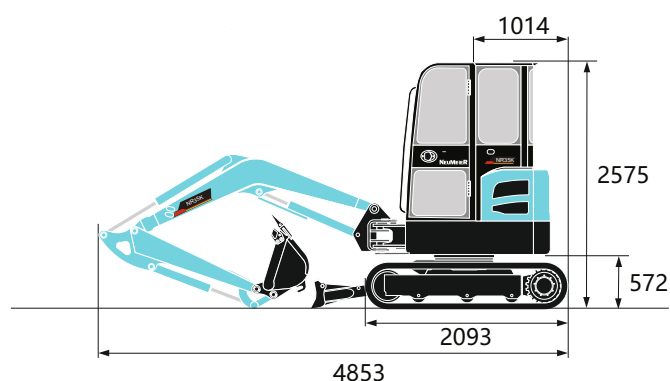

2. ARBEITSABMESSUNGEN

BESCHREIBUNG	EINHEIT	NR35K
Max Grabhöhe	mm	5156
Max. Grabtiefe	mm	3170
Max. Grabradius	mm	5557
Max Grabradius am Grund	mm	5438
Max. Ausschütthöhe	mm	3588
Min. Schwenkradius	mm	2260
Max. vertikale Grabtiefe	mm	2620