

# NEUMEIER

Baumaschinen zu einem unschlagbaren Preis-Leistungs-Verhältnis

## MINIBAGGER NR27K

Motorleistung: 15.1 kW

Maschinengewicht: 2.670 kg



# Die Königsklasse unter den

## Entdecken Sie den NR27K Minibagger: Ihre Lösung für effizientes und vielseitiges Arbeiten!

Willkommen zur Einführung des NR27K Minibaggers - dem ultimativen Werkzeug für Ihre Bau- und Grabungsprojekte. Mit seinem innovativen Design und seinen leistungsstarken Funktionen ist der NR27K bereit, Ihre Erwartungen zu übertreffen und Ihre Arbeitsabläufe zu optimieren.

**Kompaktes Design, beeindruckende Leistung:**  
Der NR27K überzeugt mit seinem kompakten und robusten Design, das eine einfache Manövrierbarkeit auch in engen Baustellen ermöglicht. Trotz seiner Größe ist dieser Minibagger mit einem leistungsstarken Motor ausgestattet, der beeindruckende Leistung und Zuverlässigkeit bietet. Egal, ob Sie im Gartenbau, Landschaftsbau oder im Baugewerbe tätig sind, der NR27K meistert jede Herausforderung mit Leichtigkeit.

**Vielseitigkeit, die beeindruckt:**  
Mit einer Reihe von Anbaugeräten, die perfekt auf den NR27K abgestimmt sind, können Sie Ihre Arbeit noch effizienter gestalten. Von Schaufeln über Greifer bis hin zu Bohrern - die Vielseitigkeit dieses Minibaggers ermöglicht es Ihnen, eine Vielzahl von Aufgaben mit nur einem Gerät zu erledigen. Ganz gleich, ob Sie graben, laden, heben oder bohren müssen, der NR27K ist immer einsatzbereit.

**Effizienz und Umweltfreundlichkeit:**  
Der NR27K ist nicht nur leistungsstark, sondern auch umweltfreundlich. Mit einem kraftstoffeffizienten Motor und niedrigen Emissionen trägt dieser Minibagger dazu bei, die Umweltbelastung zu reduzieren, während er gleichzeitig Ihre Betriebskosten senkt. So können Sie nicht nur effizienter arbeiten, sondern auch einen Beitrag zum Umweltschutz leisten.

**Investition in die Zukunft:**  
Der NR27K Minibagger ist mehr als nur ein Werkzeug - er ist eine Investition in die Zukunft Ihres Bauprojekts. Mit seiner langlebigen Konstruktion, seiner beeindruckenden Leistung und seiner Benutzerfreundlichkeit ist der NR27K darauf ausgelegt, Ihre Produktivität zu steigern und Ihre Projekte schneller und effizienter abzuschließen als je zuvor.

Entdecken Sie noch heute die unzähligen Möglichkeiten des NR27K Minibaggers und lassen Sie sich von seiner Leistungsfähigkeit und Vielseitigkeit beeindrucken. Kontaktieren Sie uns, um mehr zu erfahren und Ihren NR27K Minibagger noch heute zu erwerben!

**Rudolf Neumeier, NEUMEIER GmbH**

## Hauptmerkmale des NR27K Kurzheckbagger

Ein NR27K Minibagger ist eine spezielle Art von Bagger, der für kleinere Bauprojekte oder Arbeiten in beengten Bereichen entwickelt wurde. Hier sind einige der Hauptmerkmale, die typischerweise mit einem NR27K Minibagger verbunden sind:

### Kompakte Größe

Ein NR27K Minibagger ist in der Regel sehr kompakt und leicht zu transportieren. Seine Größe ermöglicht den Einsatz in engen Räumen, wo größere Baumaschinen keinen Platz hätten.

### Leistungsstarkes Hydrauliksystem

Obwohl klein, verfügt der NR27K Minibagger über ein leistungsstarkes Hydrauliksystem, das die Bewegung der Schaufel und anderer Anbaugeräte ermöglicht.

### Vielseitigkeit

Diese Art von Minibagger ist oft mit verschiedenen Anbaugeräten kompatibel, wie zum Beispiel Schaufeln, Greifern oder Bohrern, was seine Vielseitigkeit für verschiedene Aufgaben erhöht.

### Geringes Gewicht

Der NR27K Minibagger ist im Vergleich zu größeren Baggern leichter, was den Transport und die Handhabung erleichtert.

### Ergonomisches Design

Das Design des NR27K Minibaggers ist oft darauf ausgelegt, dem Bediener Komfort und eine gute Sicht auf die Arbeitsbereiche zu bieten.

### Effizienz

Trotz seiner geringen Größe und seines Gewichts ist der NR27K Minibagger oft effizient und kann eine beträchtliche Menge Material bewegen oder Grabarbeiten durchführen.

### Hohe Manövrierfähigkeit

Dank seiner kompakten Größe und seines leistungsstarken Hydrauliksystems kann der NR27K Minibagger oft in engen und schwer zugänglichen Bereichen manövriert werden.

### Robustheit und Zuverlässigkeit

NR27K Minibagger sind in der Regel robust gebaut, um den Belastungen auf Baustellen standzuhalten, und sind zuverlässige Arbeitsgeräte für verschiedene Aufgaben.

Diese Merkmale machen den NR27K Minibagger zu einem beliebten Werkzeug für Bauunternehmen, Landschaftsgärtner und andere Fachleute, die eine vielseitige und effiziente Baggerlösung für kleinere Projekte benötigen.

# Minibaggern



## Automatische Gangschaltung für Minibagger: Effizientes Fahren, ganz automatisch

Unsere innovative automatische Gangschaltung optimiert das Fahren Ihres Minibaggers, indem sie automatisch zwischen höheren und niedrigeren Gängen wechselt, je nach Bedarf und Arbeitsanforderungen. Erleben Sie ein müheloses Fahrerlebnis, das sich nahtlos an Ihre Arbeitsweise anpasst und die Produktivität steigert.



## Maximale Grabkraft, Optimale Reichweite: Unser Mini-Bagger setzt Maßstäbe

Unser Mini-Bagger bietet die beste Grabkraft und Reichweite auf dem Markt. Dank seiner leistungsstarken Hydraulik und präzisen Steuerung meistert er mühelos jede Herausforderung. Seine erweiterte Reichweite ermöglicht effizientes Arbeiten in verschiedenen Umgebungen. Verlassen Sie sich auf seine robuste Bauweise für hervorragende Leistung, egal unter welchen Bedingungen. Bereit, Sie zum Erfolg zu führen – entdecken Sie jetzt die Möglichkeiten mit unserem Mini-Bagger.

## Zylinder- und Kolbenschutz an jedem Zylinder

**Verlängerte Lebensdauer der Maschine:** Durch den Einsatz von Zylinder- und Kolbenschutz wird die Gefahr von Beschädigungen an den Hydraulikzylindern und Kolben reduziert, was die Lebensdauer des Mini-Baggers verlängert.

**Minimierung von Ausfallzeiten:** Beschädigte Hydraulikzylinder und Kolben können zu kostspieligen Reparaturen und Ausfallzeiten führen. Mit einem effektiven Schutzmechanismus werden potenzielle Schäden vermieden, was die Betriebszeit des Mini-Baggers maximiert.

**Erhöhte Sicherheit für Arbeitskräfte:** Ein Zylinder- und Kolbenschutz reduziert das Risiko von Unfällen auf der Baustelle, indem er verhindert, dass Schmutz, Steine oder andere Materialien die Zylinder oder Kolben beschädigen und dadurch unvorhergesehene hydraulische Ausfälle verursachen.

**Verbesserte Betriebsleistung:** Durch den Schutz der Hydraulikzylinder und Kolben können sie effizienter arbeiten, ohne das Leistungseinbußen durch Beschädigungen auftreten. Dies führt zu einer insgesamt verbesserten Betriebsleistung des Mini-Baggers.

**Kosteneffizienz:** Die Investition in einen Zylinder- und Kolbenschutz kann langfristig zu erheblichen Kosteneinsparungen führen, da teure Reparaturen vermieden werden und die Wartungskosten reduziert werden.



# Leistungsstarke Komponenten für eine Leistungsstarke Maschine

## Der Yanmar 3TNV80F Motor bietet eine Reihe von Gründen für seinen Einsatz in unserem NR27K:

Der Motor zeichnet sich durch seine hohe Zuverlässigkeit aus, was für den langfristigen Einsatz in einem Bagger entscheidend ist, insbesondere unter anspruchsvollen Arbeitsbedingungen.

Seine Kraftstoffeffizienz ermöglicht eine kosteneffiziente Betriebsweise, was zu niedrigeren Betriebskosten führt und die Rentabilität des Baggers steigert.

Mit seinem ausgezeichneten Drehmoment bei niedrigen Drehzahlen ist der Motor optimal für das Graben und Heben schwerer Lasten geeignet, was die Leistung und Effizienz des Baggers verbessert. Dank seiner wartungsfreundlichen Gestaltung können Wartungsarbeiten schnell und unkompliziert durchgeführt werden, was die Ausfallzeiten minimiert und die Produktivität des Baggers maximiert.

Der Motor erfüllt strenge Emissionsstandards, was zu einer umweltfreundlichen Betriebsweise beiträgt und die Einhaltung gesetzlicher Vorschriften ermöglicht, was für den Betrieb in verschiedenen Umgebungen wichtig ist.



## Unsere vorgesteuerten Joysticks für Minibagger

Entdecken Sie die Zukunft der Baggersteuerung mit unseren intuitiven und ergonomischen Joysticks. Durch ihre geschickte Platzierung der Bedienelemente bieten sie eine mühelose und präzise Steuerung für jede Baustellenaufgabe. Erleben Sie eine verbesserte Leistung und reduzierte Ermüdung - investieren Sie in die Effizienz Ihrer Projekte mit unseren vorgesteuerten Joysticks.

Als spezielles „Features“ am rechten Joystick kann die Proportionalsteuerung mittels Taster in beiden Richtungen auf Dauerbetrieb umgeschaltet werden. Hier ist bei hydraulischen Ölmotoren, wie z.B. Betrieb einer Heckenschere etc. ein bequemes Arbeiten möglich, ohne ständig den Proportionalregler mit den Daumen auf Anschlag zu halten.

## Wichtige Komponenten von Premiummarken

Yanmar	KYB	Nachi	KYB	NACHI
Stufe 5 Motor	Kartuschenventile und Joystick	Hauptpumpe	Fahrmotor	Schwenkmotor
				

# Optimiert für jeden Arbeitsvorgang

**Leistungsstark und Flexibel: Unsere Baumaschinen passen sich Ihren Bedürfnissen an!**

Entdecken Sie die Vielseitigkeit unseres Baumaschinendesigns! Unsere Maschinen bieten robuste Leistung und sind für verschiedene Anwendungen geeignet. Von Grabarbeiten bis hin zu Feinarbeiten - wir garantieren Zuverlässigkeit und Effizienz für Ihre Bauprojekte.

## Auf jede Arbeit vorbereitet

die Maschine mit ca 2,6t Eigengewicht ist bestens ausgestattet:

- Doppelt wirkender Hydraulikkreislauf
- Serienmäßiges Lasthalteventil (Arm)
- Serienmäßiger separater Kreislauf für hydraulischen Schnellwechsler
- Serienmäßige Hydraulikleitung für Hydraulikhammer
- Serienmäßige vorgesteuerte proportionale Joysticks.
- Serienmäßiger verlängerter Löffelstiel
- Serienmäßiger Zylinderschutz an jedem Arbeitszylinder



## Hydraulische Zusatzleitungen als Serienausstattung

Durch die zusätzlichen Leitungen sind Sie in der Lage, verschiedene hydraulische Anbaugeräte wie Hydraulikhammer, Hydraulikgreifer, Hydraulikschwenklöffel und viele mehr zu betreiben. Diese Flexibilität steigert nicht nur die Vielseitigkeit Ihres Baggers, sondern ermöglicht es Ihnen auch, eine Vielzahl von Aufgaben mit einem einzigen Gerät zu erledigen, was Zeit und Kosten spart.

Auf Ihrer Maschine haben sie immer 3 komplette Hydraulikkreisläufe für Anbaugeräte.

Die Leitungen am Löffelstiel (AUX1) sind dafür konfiguriert den hydraulischen Schnellwechsler zu betätigen.

Die beiden anderen Leitungen (AUX2 / AUX3) besitzen einen höheren Durchfluss und werden über die proportionalen Joysticks angesteuert.

Mit diesen Leitungen können Sie Anbaugeräte wie Hydraulikhammer, Greifer oder Schwenklöffel betätigen





## Jede Arbeit ohne Hindernisse

Der NR27K ist dank seiner Serienausstattung bereits nach Lieferung für jegliche Arbeit ausgerüstet. Ob Greifer, Hydraulikhammer oder Powertilt, der NR27K kann ohne Probleme mit dem passenden Werkzeug für Ihre Arbeit ausgestattet werden



## Unschlagbare Transportfähigkeit

Mit einer Breite von nur 1500 mm und einem Gewicht von 2600 kg sind unsere Minibagger wahre Meister der Mobilität. Dank ihrer kompakten Größe und ihres geringen Gewichts lassen sie sich problemlos auf Anhängern oder Transportfahrzeugen transportieren, ohne dabei auf Leistung oder Funktionalität zu verzichten.

Egal, ob Sie von Baustelle zu Baustelle reisen oder Ihren Minibagger einfach nur auf engen Baustellen manövrieren müssen - unsere Modelle bieten Ihnen die Flexibilität und Mobilität, die Sie benötigen, um Ihre Projekte effizient abzuwickeln.

Die automatische Schwenkverriegelung, sowie die sechs Verzurrpunkte an der Maschine sorgen dafür, dass Sie die Maschine, sowie dessen Zubehör sicher und einfach transportieren können



## Die beste Kabine eines Minibaggers die Sie je erlebt haben

Die Vorteile einer ROPS (Roll Over Protective Structure), TOPS (Tip Over Protective Structure) und FOPS (Falling Object Protective Structure) gesicherten Kabine eines Minibaggers mit zusätzlichen Ausstattungsmerkmalen wie Radio, gefedertem Stoffsitze mit hoher Rückenlehne und Kopfstützen, Heizung und Sicherheitselementen wie Sicherheitsgurt und Sicherheitshammer sind vielfältig und bieten sowohl Komfort als auch Sicherheit für den Bediener. Hier sind einige der wichtigsten Vorteile:

**Schutz vor Unfällen:** Die ROPS-, TOPS- und FOPS-Strukturen bieten einen wirksamen Schutz für den Bediener im Falle von Unfällen, sei es ein Überschlag des Baggers, das Kippen auf unebenem Gelände oder das Risiko von herabfallenden Gegenständen. Dadurch wird das Verletzungsrisiko erheblich reduziert.

**Komfortables Arbeitsumfeld:** Die Ausstattung mit einem Radio, einem gefederten Stoffsitze und einer Heizung trägt zu einem angenehmen Arbeitsumfeld bei. Der Bediener kann seine Lieblingsmusik hören, während er arbeitet, und der gefederte Sitz sorgt für eine ergonomische Sitzposition und reduziert die Ermüdung während langer Arbeitstage. Die Heizung ermöglicht es dem Bediener, auch bei kaltem Wetter komfortabel zu arbeiten.

**Erhöhte Sicherheit:** Der Sicherheitsgurt bietet zusätzlichen Schutz, indem er den Bediener sicher in seinem Sitz hält, besonders während des Betriebs auf unebenem Gelände oder bei plötzlichen Bewegungen des Baggers. Der Sicherheitshammer kann im Notfall verwendet werden, um die Kabine schnell zu verlassen, falls erforderlich, beispielsweise bei einem Unfall oder einer anderen Notfallsituation.

**Gesetzliche Anforderungen und Normen:** Die Einhaltung der ROPS-, TOPS- und FOPS-Normen ist in vielen Ländern gesetzlich vorgeschrieben, um die Sicherheit der Bediener von Baufahrzeugen zu gewährleisten. Durch die Installation dieser Strukturen und Sicherheitselemente entspricht der Minibagger den geltenden Vorschriften und Normen.

Zusammenfassend bieten eine ROPS-, TOPS- und FOPS-gesicherte Kabine mit zusätzlichen Komfort- und Sicherheitsmerkmalen wie Radio, gefedertem Stoffsitze, Heizung und Sicherheitselementen einen optimalen Schutz und Komfort für den Bediener während des Einsatzes des Minibaggers, wodurch die Effizienz und Sicherheit am Arbeitsplatz gewährleistet ist.



Gefederter Stoffsitze

Radio & Heizung

Serienmäßige Proportional-Joysticks

# Komfort und Leistung - Kombiniert in der Luxuskabine des NR27K

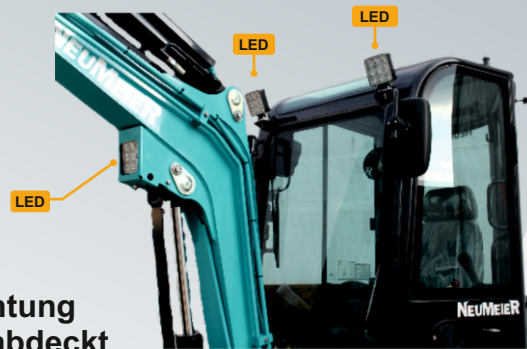

Leistungsstarke LED Beleuchtung  
die jegliche Arbeitsbereiche abdeckt



**Große Fenster**  
für rundum Sicht  
und sicherer Arbeit

## Leichte und übersichtliche Bedieneroberfläche

Entdecken Sie die Leichtigkeit der Bedienung mit unserem innovativen Display und den intuitiven Bedienungstastern für unseren Mini-Bagger. Mit unserem hochmodernem System wird die Steuerung Ihres Baufahrzeugs so einfach wie nie zuvor. Das übersichtliche Display liefert Ihnen alle relevanten Informationen auf einen Blick, während die ergonomisch gestalteten Tasten eine mühelose Navigation ermöglichen. Egal, ob Sie ein erfahrener Profi oder ein Einsteiger sind, unser Benutzerinterface macht die Bedienung des Minibaggers zu einem kinderleichten Vergnügen. Erleben Sie Effizienz und Komfort in Perfektion



# Leichter Service und einfache Instandhaltung

**Viel Platz der effizient benutzt wird**

Durch seine exzellente Platzverteilung im Innenleben des NR27K ist es möglich an jeden Wartungspunkt zu gelangen

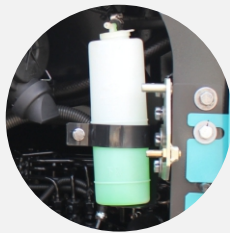

02

Ausgleichsbehälter



01

Luftfilter



03

Vorfilter



04

Kraftstofffilter



11

Batterie Hauptschalter



## Optimale Wartungspunkte

Die zentralen Wartungspunkte des NR27K Minibaggers ermöglichen eine schnelle und effiziente Wartung, was die Betriebszeit maximiert und die Instandhaltungskosten minimiert.

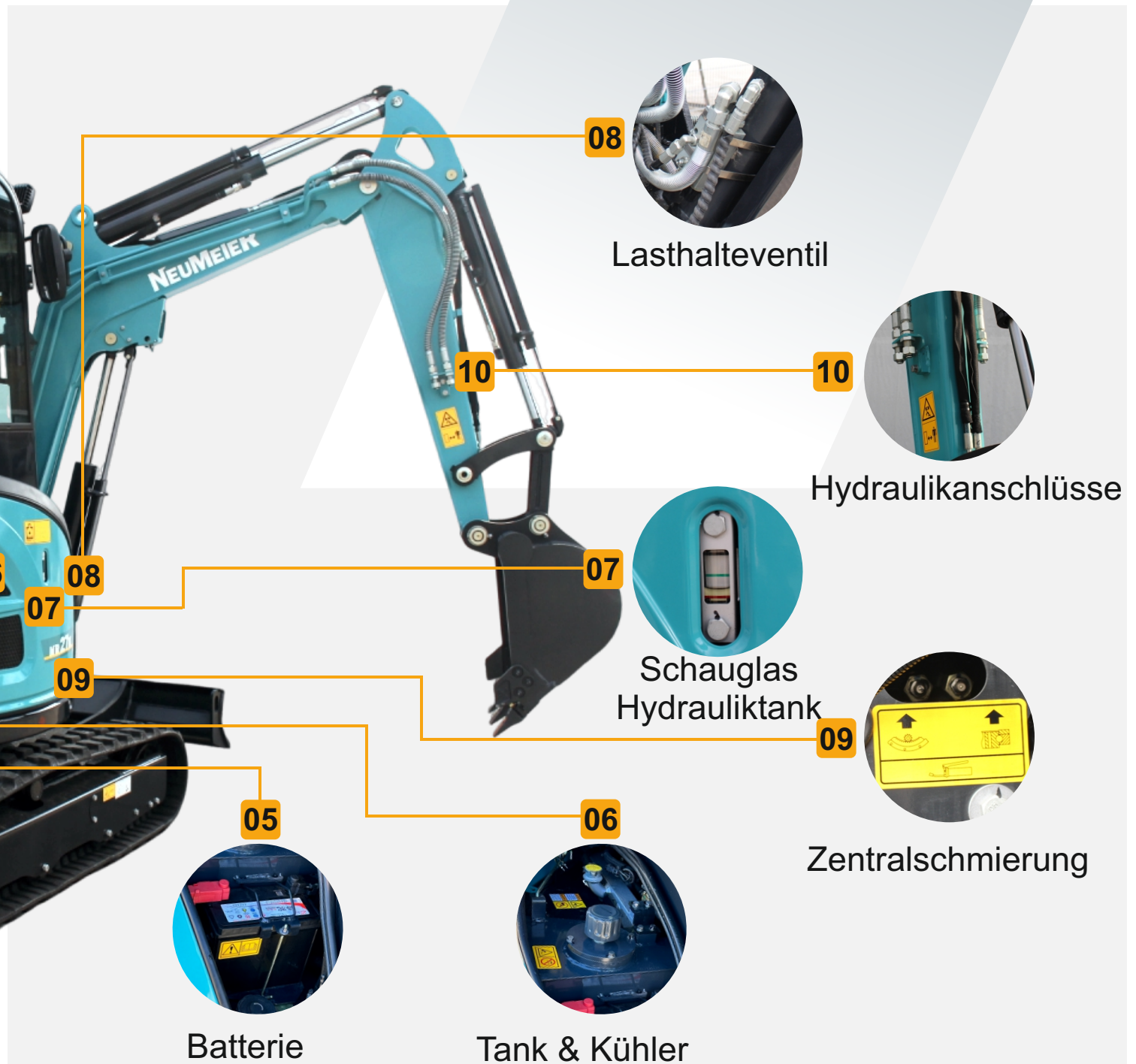

## Unschlagbares Preis-Leistungs-Verhältniss!

Das NR27K Minibagger bietet ein herausragendes Preis-Leistungs-Verhältnis, dass seinesgleichen sucht. Mit seiner robusten Konstruktion, leistungsstarken Motorisierung und vielseitigen Einsatzmöglichkeiten stellt der NR27K sicher, dass Sie das Beste aus Ihrem Investitionskapital herausholen. Seine Effizienz und Zuverlässigkeit ermöglichen es Ihnen, Ihre Bau- und Grabungsprojekte mit minimalen Betriebskosten und maximaler Produktivität durchzuführen. Der NR27K ist nicht nur eine Anschaffung, sondern eine langfristige Investition in die Effizienz und Rentabilität Ihrer Arbeitsabläufe.

# Weltweite Lieferungen und Ersatzteilversorgung

Durch die Zentrale Lage der NEUMEIER GmbH in Europa ist die Lieferung von Ersatzteilen sowie Maschinen kein Problem und kann innerhalb kürzester Zeit erfolgen. in Deutschland per Nachtexpress, Länder in Europa in 1-2 Tagen, außerhalb Europa per Luftfracht

## Garantierte Ersatzteilversorgung und Lieferung

Von der Zentrale aus Furth im Wald ermöglicht die NEUMEIER GmbH es ohne Probleme und innerhalb von 24 Stunden Ersatzteile innerhalb von Deutschland zu versenden

Maschinen können von ausgewählten NEUMEIER-Händlern oder direkt bei uns innerhalb von ca. 1-2 Wochen bezogen werden. Auch ausgewählte Zubehör und Anbauteile finden Sie oft bei uns auf Lager um Ihre Maschine in kürzester Zeit damit auszustatten.



ERSATZTEILVERSAND  
INNERHALB EINES TAGES



## Weltweite Händler: Lokale Unterstützung, überall Verfügbar

Unsere Produkte sind nicht nur weltweit verfügbar, sondern werden auch von einem Netzwerk aus engagierten Händlern unterstützt. Diese Partner stehen nicht nur für den Verkauf unserer Produkte, sondern auch für lokalen Support und umfassende Dienstleistungen bereit. Egal, ob Sie in einer pulsierenden Metropole oder in abgelegenen Gegenden leben, unsere Händler sind darauf geschult, Ihnen bei Fragen, Installationen, Wartungen oder Reparaturen zur Seite zu stehen. Ihr Engagement für Exzellenz und ihr Fachwissen machen sie zu wertvollen Partnern für Ihre Bedürfnisse. Wo auch immer Sie sich befinden, können Sie sich auf die Unterstützung und den Service unserer Händler verlassen.

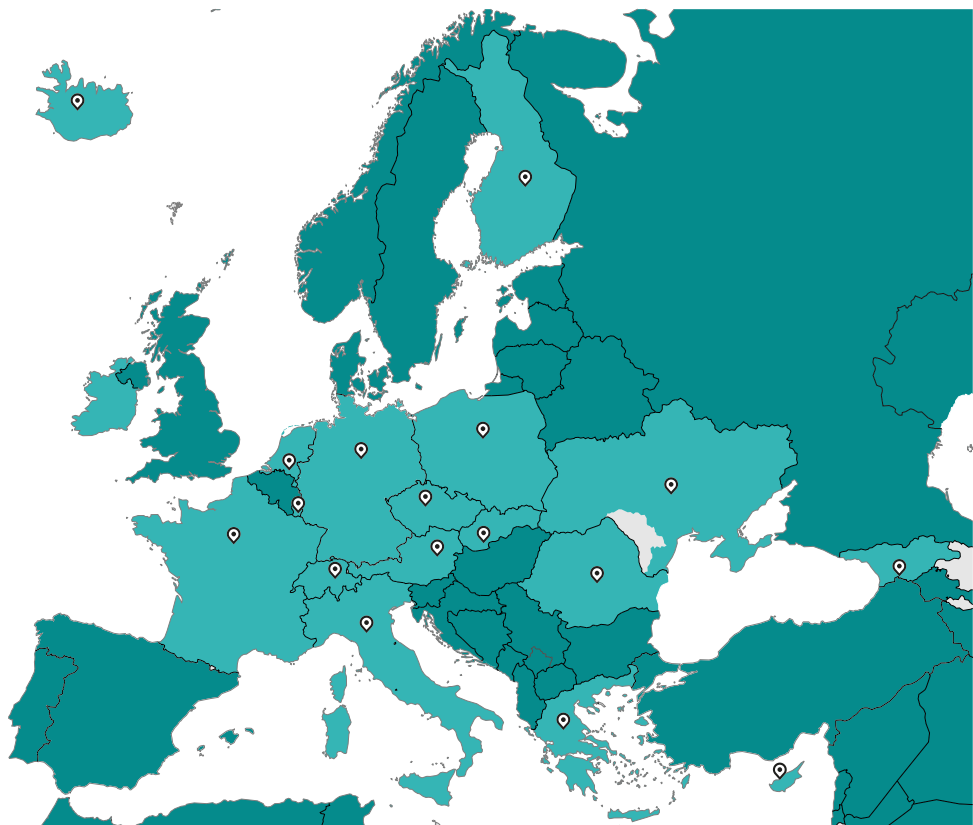

## AUSRÜSTUNG

Serien- und Sonderausstattungen sind von Land zu Land verschieden.  
Weitere Informationen zu Ausstattungsoptionen erhalten Sie bei uns.

		Serienausstattung	Optional
KABINE	Digital-Display	•	
	AM/FM-Radio mit USB-Port	•	
	Getränkehalter	•	
	Textilsitz mit hoher Rückenlehne und Federung	•	
	Heizung	•	
	ROPS	•	
	TOPS	•	
	FOPS	•	
	Scheibenwischer	•	
	Rückspiegel	•	
	Zigarettenanzünder	•	
	Fahralarm		•
	Proportional-Joystick rechts und links (dual)	•	
FRONTARBEITSGERÄTE	Schnellwechsler		•
	Tiltmotor		•
	300-mm-Löffel		•
	500mm-Löffel		•
	1.200-mm-Löffel		•
	1.300-mm-Löffelstiel	•	
	Schutzplatte für Schild- und Auslegerzylinder	•	
	Schutzplatte an Stielzylinder	•	
	Schutzplatte am Löffelzylinder	•	
	Lasthalteventil Auslegerzylinder	•	
	Lasthalteventil Stielzylinder		•
	Sicherheitsventilsatz Schild		•
	Zusatzverrohrung für Hammerbetrieb	•	
KETTEN	250-mm-Gummikette	•	
	250-mm-Stahlkette		•
MOTOR	Ölfilter	•	
	Kraftstofffilter	•	
	Kraftstoff-Wasser-Abscheider	•	
	Luftfilter	•	
	Ölkühler	•	
	Wasserkühler	•	
	Lichtmaschine	•	
	Batterie-Trennschalter	•	
	Ausgleichsbehälter	•	
	Elektronische Kraftstoffpumpe	•	
	Schalldämpfer	•	
HYDRAULIKSYSTEM	Hydraulik-Vorsteuerung	•	
	Feststellbremse-Schwenksystem	•	
	Feststellbremse-Fahrsystem	•	
	Zwei-Fahrstufen-Fahrsystem	•	
	Automatik-Fahrsystem	•	
	1. Zusatzhydraulik-Unterbrecherkreislaufleitung zum Löffelstielende	•	
	2. Zusatzhydraulik-Kreislaufleitung zum Löffelstielende	•	
	3. Hydraulik-Schnellwechslerleitung zum Löffelstielende	•	
	Öl-Rückführungsrohr (1 Rohr)	•	
	Automatisches Schmiersystem		•
Hydraulik-Schnellwechslervorbereitung	•		
BELEUCHTUNG	1 LED-Arbeitscheinwerfer am Ausleger	•	
	2 LED-Arbeitscheinwerfer vorn	•	
	Warnleuchte für geschlossene Kabinenversion	•	
	Warnblinkleuchte für SchutzdachVersion	•	
	LED-Arbeitscheinwerfer hinten	•	
SONSTIGES	Zusätzliches Gegengewicht		•
	Smartes Flottensystem		•

## Arbeitsbereiche

Max. Schnitthöhe	4260 mm
Max. Ladehöhe	2870 mm
Max. Grabtiefe	2680 mm
Max. vertikale Grabtiefe	2260 mm
Max. Grabreichweite	4660 mm
Ausleger-Schwenkwinkel (links/rechts)	65/50°
Front-Schwenkradius	1990 mm
Heck-Schwenkradius	750 mm
Max. Ausbrechkraft (Löffelstiel)	14.4 kN
Max. Ausbrechkraft (Löffel)	23.1 kN

## NR27K

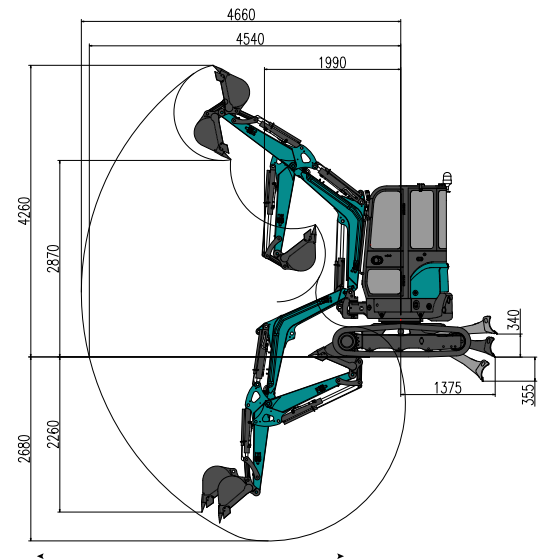

## Hubkraft

A		Max.		3.5 m		3.0 m		2.5 m		2.0 m	
B	(A=)										
3.0 m	3020	500*/500*	500*/500*	—	—	500*/500*	500*/500*	—	—	—	—
2.5 m	3380	390/375	500*/500*	—	—	480*/480*	480*/480*	—	—	—	—
2.0 m	3620	340/330	500*/405	365/350	500*/420	505*/505*	505*/505*	535*/535*	535*/535*	—	—
1.5 m	3750	310/305	530*/375	355/345	540*/415	435/425	565*/565*	585*/675*	675*/675*	840*/840*	840*/840*
1.0 m	3810	300/295	545*/355	340/330	565*/405	430/415	680*/515*	550/530	825*/680	780/765	1065*/915
0.5 m	3780	300/290	560*/355	335/325	605*/400	410/400	720*/500	535/530	935*/650	720/700	1305*/895
0 m	3650	305/300	570*/365	325/315	625*/390	400/390	760*/485	525/505	965*/640	705/680	1280*/860
-0.5 m	3450	335/320	565*/400	—	—	390/380	720*/475	515/500	965*/630	725/690	1255*/855
-1.0 m	3120	390/390	595*/465	—	—	430/420	625*/505	545/545	850*/660	750/750	1120*/905
-1.5 m	2680	485/480	580*/580*	—	—	—	—	515/515	600*/600*	680/665	830*/830*

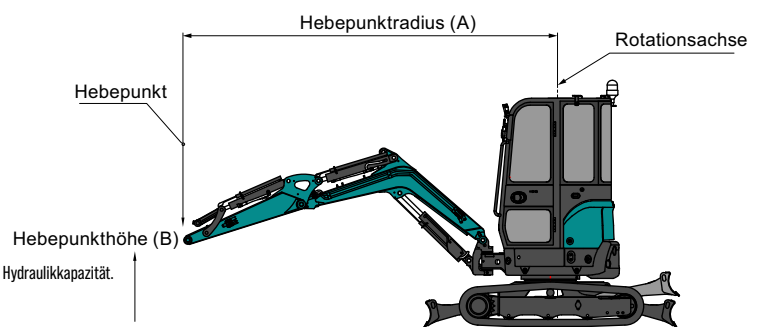

1. Werte mit \* sind durch die Hydraulikkapazität begrenzt und ISO-10567-konform. Die Nennwerte liegen nicht über 87 % der Hydraulikkapazität.
2. Werte ohne \* sind durch Kippplaten begrenzt und ISO-10567-konform. Die Nennwerte liegen nicht über 75 % der Kippplast.
3. A: Abstand vom Drehpunkt zur Gewichtsnormen; B: Abstand zwischen Löffelgelenkbolzen und Bodenhöhe.

## TECHNISCHE DATEN

Kabinenart		Vollkabine
Maschinengewicht		2600 kg
Abmessungen	Gesamtabmessungen (L x B x H)	4120 x 1500 x 2530 mm
	Minimale Bodenfreiheit	320 mm
Motor	Marke	Yanmar
	Modell	3TNV76-PYU
	Emissionsstufe	EJ Stufe V
	Hubraum	1,115 l
	Leistung	15,1 / 2400 KW/U/min
Kettenfahrwerk	Typ	Gummikette
	Kettenbreite	250 mm
Unterweagen	Fahrwerkklänge	2040 mm
	Länge bis zur Mitte der Laufrollen	1590 mm
	Länge bis zur Mitte der Kette	1250 mm
	Fahrgeschwindigkeit (max./min.)	4,2/2,3 km/h
	Steigfähigkeit	30°
Schwenkgeschwindigkeit		10 U/min
Bodendruck		25 kpa
Planierschild	Breite	1500
	Höhe	280
	Hebeleistung (Höhe/Tiefe)	340 / 355 mm
Hydraulikpumpe	Typ	1 Kolbenverstellpumpe
	Hubraum	61.6 L/min.
	Hydraulikdruck	250 bar
Schwenkmotor		Nachi
Fahrmotor		Kolbenmotor
Kraftstofftankvolumen		30 L
Hydrauliktankvolumen		25 L

## ABMESSUNGEN

## NR27K

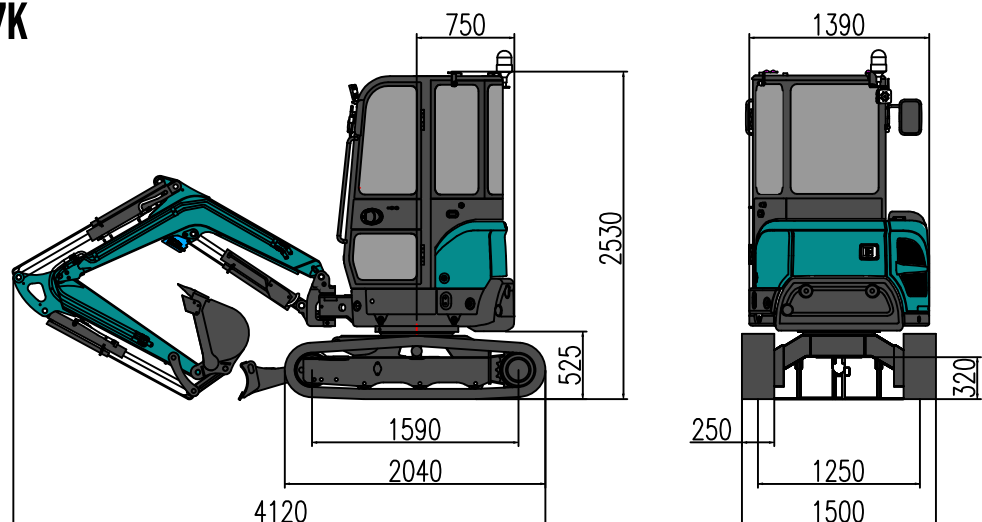

# HÄNDLERÜBERSICHT

Eine aktuelle Liste unserer Händler finden Sie auf unserer Website

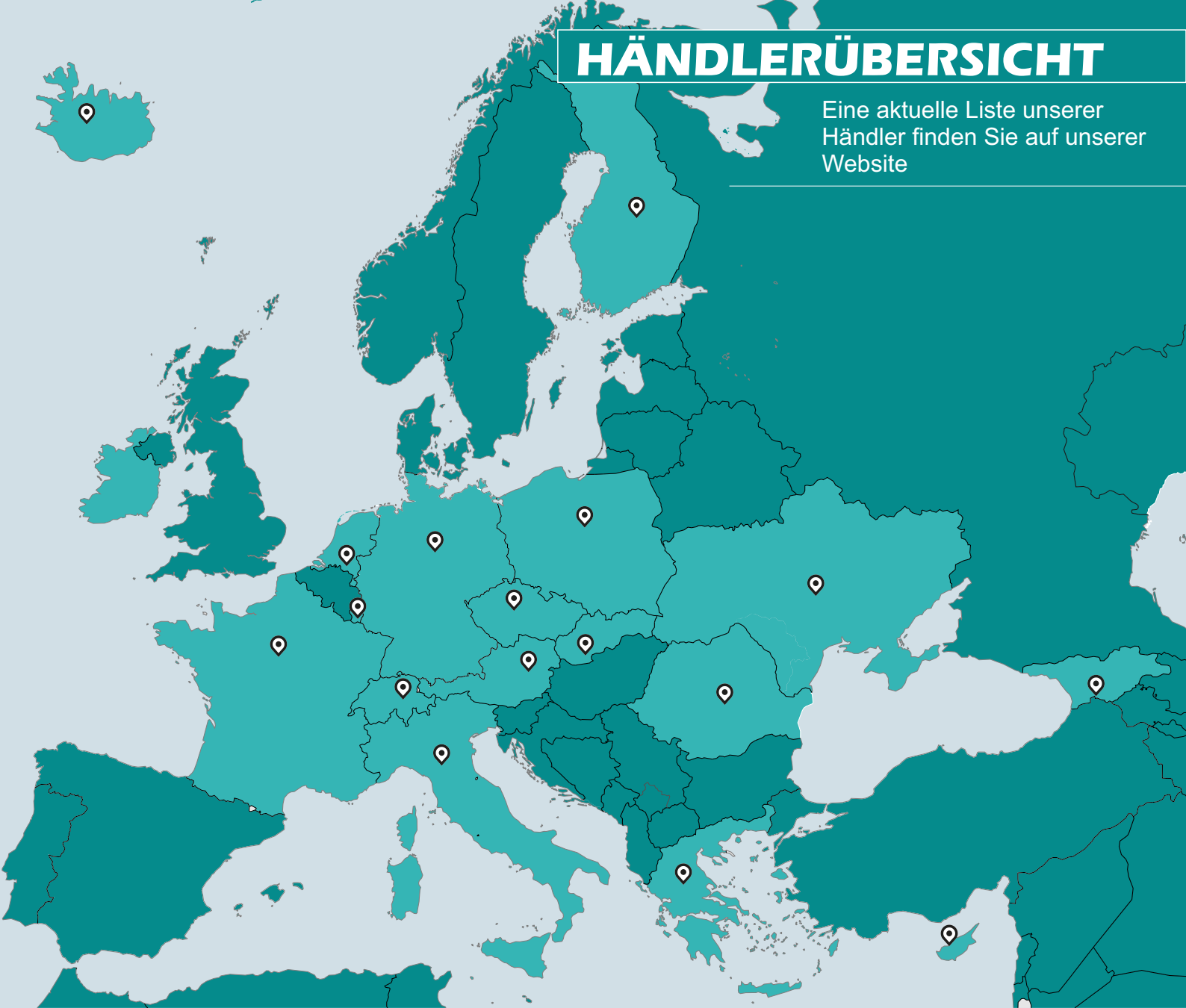

## NEUMEIER GmbH

✉ Böhmerstraße 10  
D-93437 Furth im Wald  
Deutschland

☎ +49 9973 84 66 0  
▶ info@neumeier-gmbh.com  
www.neumeier-gmbh.com

## HÄNDLERKONTAKTE